

平成30年度 熊本県高等学校総合体育大会 バスケットボール競技 男子組合せ

| | | | | 会場別・コート別試合数 | | | | | | | | | | | |
|-----------|----|-------|---------------|-------------|------|------|------|------|------|------|------|------|------|----------|------|
| | | | | 東海星翔 | | 熊本農業 | | 済々黷 | | 菊池高校 | | 大津 | | 菊池市総合体育館 | |
| 期日 | 曜日 | 試合開始 | 競技時間 | Aコート | Bコート | Cコート | Dコート | Eコート | Fコート | Gコート | Hコート | Jコート | Kコート | Lコート | Mコート |
| 平成30年6月1日 | 金 | 14:00 | 8-2-8-7-8-2-8 | 4ゲーム | 3ゲーム | 4ゲーム | 4ゲーム | 4ゲーム | 4ゲーム | 3ゲーム | 3ゲーム | 4ゲーム | 3ゲーム | * | * |
| 平成30年6月2日 | 土 | 9:00 | 8-2-8-7-8-2-8 | 6ゲーム | 6ゲーム | 5ゲーム | 5ゲーム | 4ゲーム | 6ゲーム | 5ゲーム | 4ゲーム | 5ゲーム | 4ゲーム | * | * |
| 平成30年6月3日 | 日 | 9:00 | 10分正式4Q | 6ゲーム | 6ゲーム | 6ゲーム | 6ゲーム | * | * | * | * | * | * | * | * |
| 平成30年6月4日 | 月 | 9:30 | 10分正式4Q | * | * | * | * | * | * | * | * | * | * | 4ゲーム | 2ゲーム |

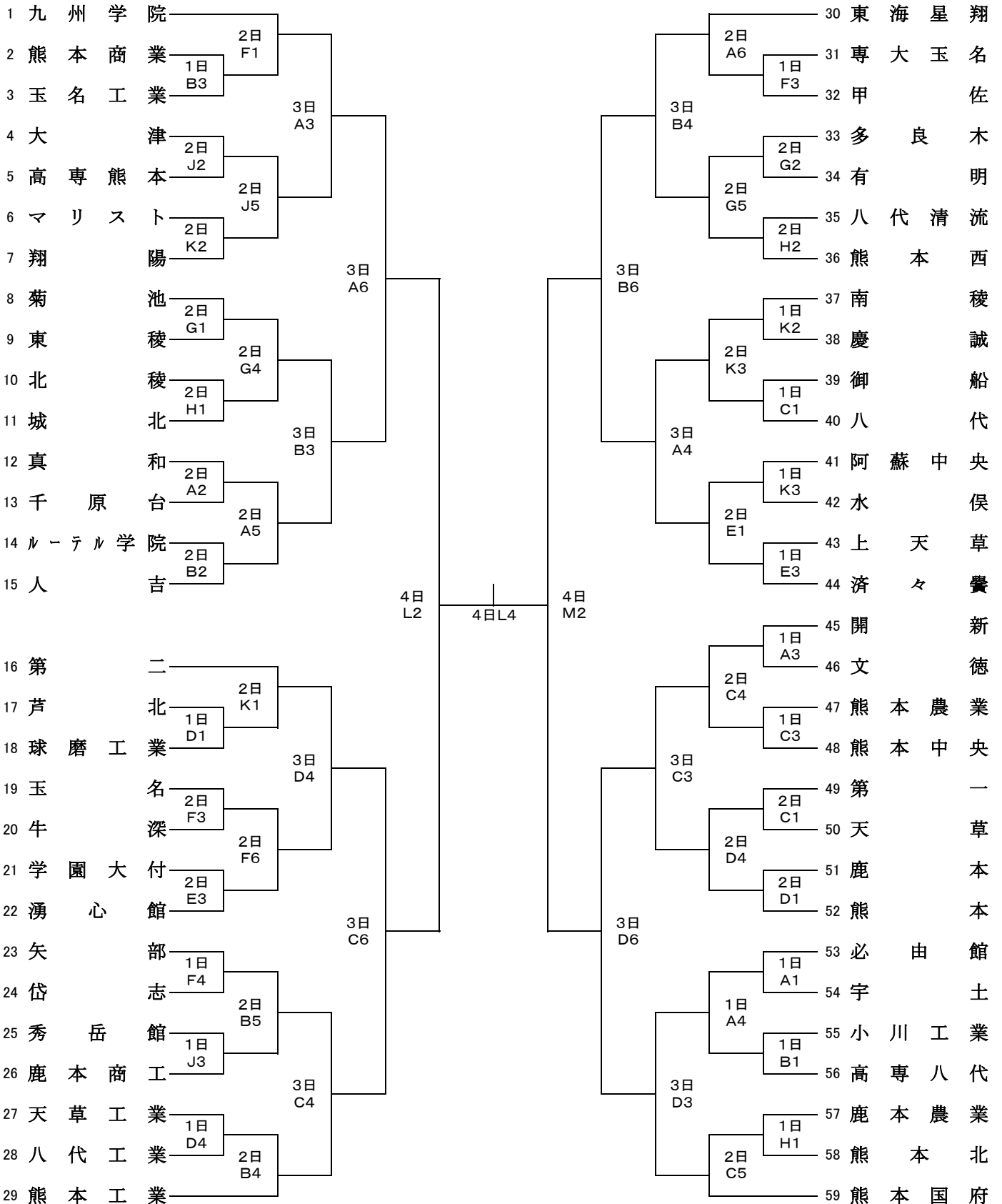

平成30年度熊本県高等学校総合体育大会 バスケットボール競技 女子組合せ表

| 期 日 | 会 場 別 役 員 割 り 振 り | | | | | | | | | | | | | | | | | |
|---------|-------------------|----|----|----------|----|----|---------|----|----|----------|----|----|--------|----|----|----------|----|----|
| | 東海星翔 A・B | | | 熊本農業 C・D | | | 済々黉 E・F | | | 菊池高校 G・H | | | 大津 J・K | | | 菊池総合 L・N | | |
| | 会場 | 審判 | 報道 | 会場 | 審判 | 報道 | 会場 | 審判 | 報道 | 会場 | 審判 | 報道 | 会場 | 審判 | 報道 | 会場 | 審判 | 報道 |
| 6月1日(金) | 西村 | 友川 | 渡邊 | 青木 | 上原 | 上原 | 今崎 | 佐藤 | 佐藤 | 有馬 | 有馬 | 横田 | 前田 | 前田 | 前田 | * | * | * |
| 6月2日(土) | 西村 | 西村 | 西村 | 青木 | 佐藤 | 佐藤 | 今崎 | 横田 | 横田 | 有馬 | 有馬 | 上原 | 前田 | 前田 | 前田 | * | * | * |
| 6月3日(日) | 西村 | 有馬 | 上原 | 青木 | 友川 | 佐藤 | * | * | * | * | * | * | * | * | * | * | * | * |
| 6月4日(月) | * | * | * | * | * | * | * | * | * | * | * | * | * | * | * | 専門委員全員 | | |

