

第44回全国選抜高校テニス九州地区大会熊本県予選大会 男子 対戦表

◆準決勝

	1 熊本第二		3		1	14 熊本学園大学付属	
S1	山田 蒼矢	②	8	-	0	井筒 大貴	②
D1	安田 悠二	②	3	-	8	山下 凌功	②
	笠 隼冬	①				小島 欽大	②
S2	山田 竜青	②	8	-	0	那須野雅人	②
D2	吉住 翔	②	8	-	6	益満 涼	②
	藤原 圭信	②				藤永 拓	②
S3	渡部翔太郎	②	7	打切	3	原 悟	②

	15 専修大学玉名		3		1	22 文徳	
S1	金子 倫己	②	8	-	3	池田 耀大	②
D1	川口 樹	②	3	-	8	城谷 晃汰	②
	田中 魁都	①				三隅 惇史	①
S2	小川 慶人	②	8	-	3	駒井 敬大	①
D2	水本 湧貴	②	6	打切	4	和田 直也	①
	杉迫 隼人	②				中野純之介	①
S3	佐々木 蓮	①	8	-	3	池尻 慶	②

◆決勝

	1 熊本第二		3		1	15 専修大学玉名	
S1	山田 蒼矢	②	8	-	0	川口 樹	②
D1	安田 悠二	②	2	-	8	小川 慶人	②
	笠 隼冬	①				水本 湧貴	②
S2	山田 竜青	②	8	-	0	田中 魁都	①
D2	吉住 翔	②	6	打切	3	金子 倫己	②
	藤原 圭信	②				杉迫 隼人	②
S3	渡部翔太郎	②	8	-	4	佐々木 蓮	①

◆3位決定戦

	14 熊本学園大学付属		3		2	22 文徳	
S1	山下 凌功	②	8	-	3	城谷 晃汰	②
D1	井筒 大貴	②	4	-	8	池田 耀大	②
	那須野雅人	②				三隅 惇史	①
S2	益満 涼	②	8	-	2	駒井 敬大	①
D2	小島 欽大	②	8	-	2	中野純之介	①
	原 悟	②				池尻 慶	②
S3	藤永 拓	②	0	-	8	和田 直也	①

◆2位決定戦

	15 専修大学玉名		3		1	14 熊本学園大学付属	
S1	金子 倫己	②	8	-	4	山下 凌功	②
D1	川口 樹	②	8	-	3	井筒 大貴	②
	田中 魁都	①				那須野雅人	②
S2	小川 慶人	②	2	-	8	益満 涼	②
D2	水本 湧貴	②	5	打切	7	小島 欽大	②
	杉迫 隼人	②				原 悟	②
S3	佐々木 蓮	①	8	-	3	藤永 拓	②

第44回全国選抜高校テニス九州地区大会熊本県予選大会

令和3年10月9日(土)・10日 於：県民総合運動公園テニスコート・植木中央公園テニスコート

2021/10/12 7:58

□ 女子団体戦

優勝 熊本学園大学付属(5年連続7回目)

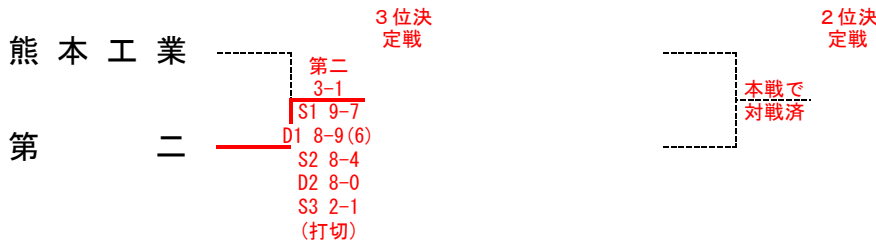
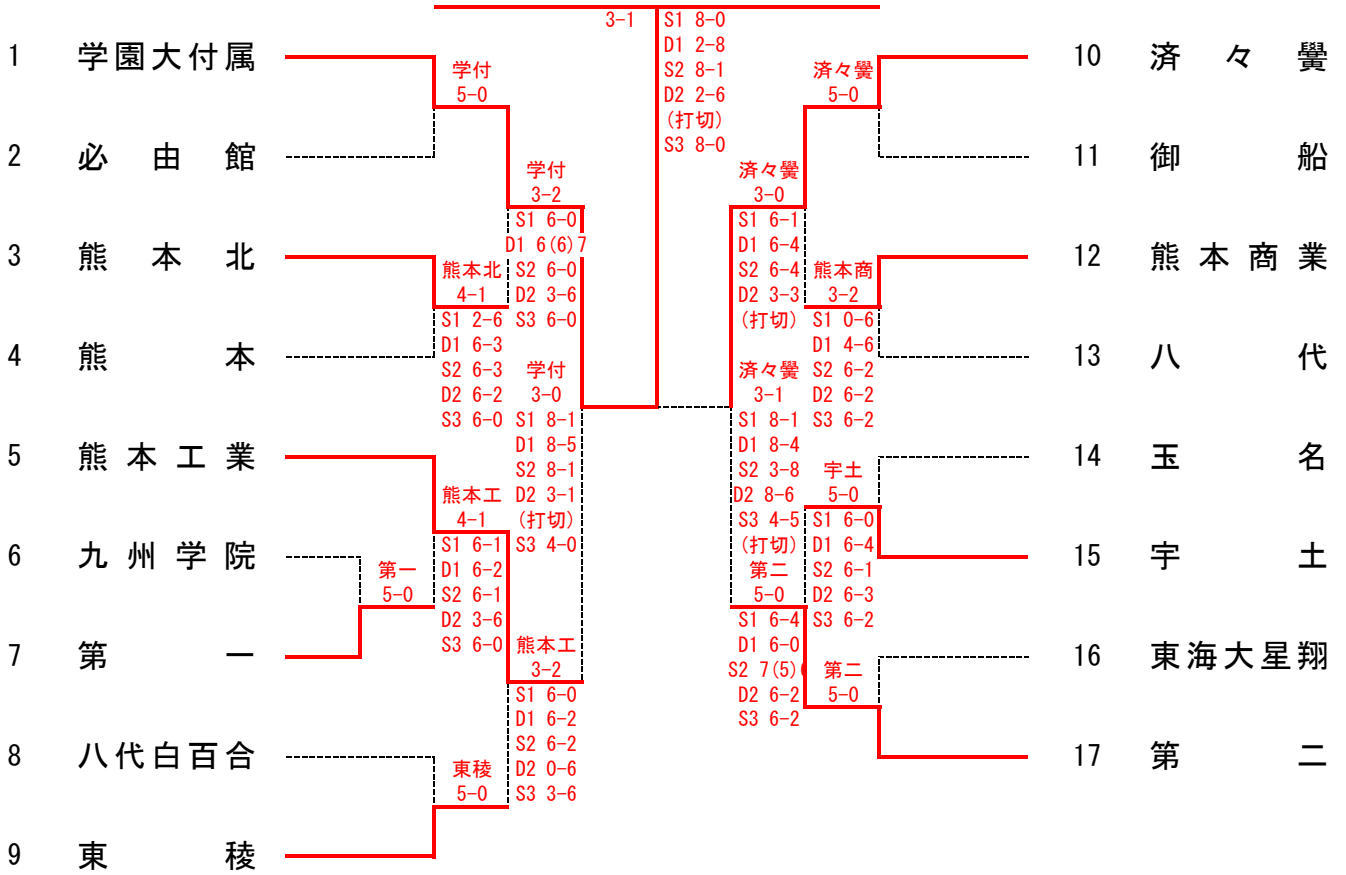

[シード順]

①学園大付属
⑤熊本工業

②第 二
⑥八 代

③済々黉

④東 稜

第44回全国選抜高校テニス九州地区大会熊本県予選大会 女子 対戦表

◆準決勝

	1 熊本学園大学付属	3	-	0	5 熊本工業
S1	坂本 来瞳 ①	8	-	1	牧 朋花 ②
D1	森川 珠梨 ②	8	-	5	松本 菜那 ②
	井本 季花 ②				宮本瀬里那 ②
S2	田嶋 明希 ①	8	-	1	幟持 悠 ①
D2	橋本 奈々 ①	3	打切	1	山本 蒼 ①
	東 祐衣 ①				浦 萌香 ②
S3	内田 稀月 ①	4	打切	0	佐藤 真心 ①

	10 済々黉	3	-	1	17 熊本第二
S1	藤本和夏菜 ②	8	-	1	井戸 智羽 ②
D1	草野沙也花 ②	8	-	4	中園 琴子 ②
	榎永 美桜 ②				堀尾 彩夏 ②
S2	野中 美怜 ②	3	-	8	西田 弥生 ②
D2	坂井 陽咲 ②	8	-	6	山口 素佳 ②
	淀川明日香 ②				中尾 望 ②
S3	北岡 優梨 ②	4	打切	5	梶 香奈子 ①

◆決勝

	1 熊本学園大学付属	3	-	1	10 済々黉
S1	坂本 来瞳 ①	8	-	0	藤本和夏菜 ②
D1	森川 珠梨 ②	2	-	8	草野沙也花 ②
	井本 季花 ②				榎永 美桜 ②
S2	田嶋 明希 ①	8	-	1	野中 美怜 ②
D2	橋本 奈々 ①	2	打切	6	坂井 陽咲 ②
	東 祐衣 ①				淀川明日香 ②
S3	内田 稀月 ①	8	-	0	北岡 優梨 ②

◆3位決定戦

	17 熊本第二	3	-	1	5 熊本工業
S1	井戸 智羽 ②	9	-	7	牧 朋花 ②
D1	中園 琴子 ②	8(6)	-	9	松本 菜那 ②
	堀尾 彩夏 ②				宮本瀬里那 ②
S2	西田 弥生 ②	8	-	4	幟持 悠 ①
D2	山口 素佳 ②	8	-	0	山本 蒼 ①
	中尾 望 ②				浦 萌香 ②
S3	梶 香奈子 ①	2	打切	1	佐藤 真心 ①

◆2位決定戦

S1			-		
D1			-		
S2			-		
D2			-		
S3			-		

令和3年度 熊本県高等学校テニス新人大会

2021/10/17 12:47:55 PM

9月25日・26日 10月16日・17日 於：パークドーム熊本・県民総合運動公園・植木中央公園・城南スポーツセンター・宇土運動公園

男子 シングルス

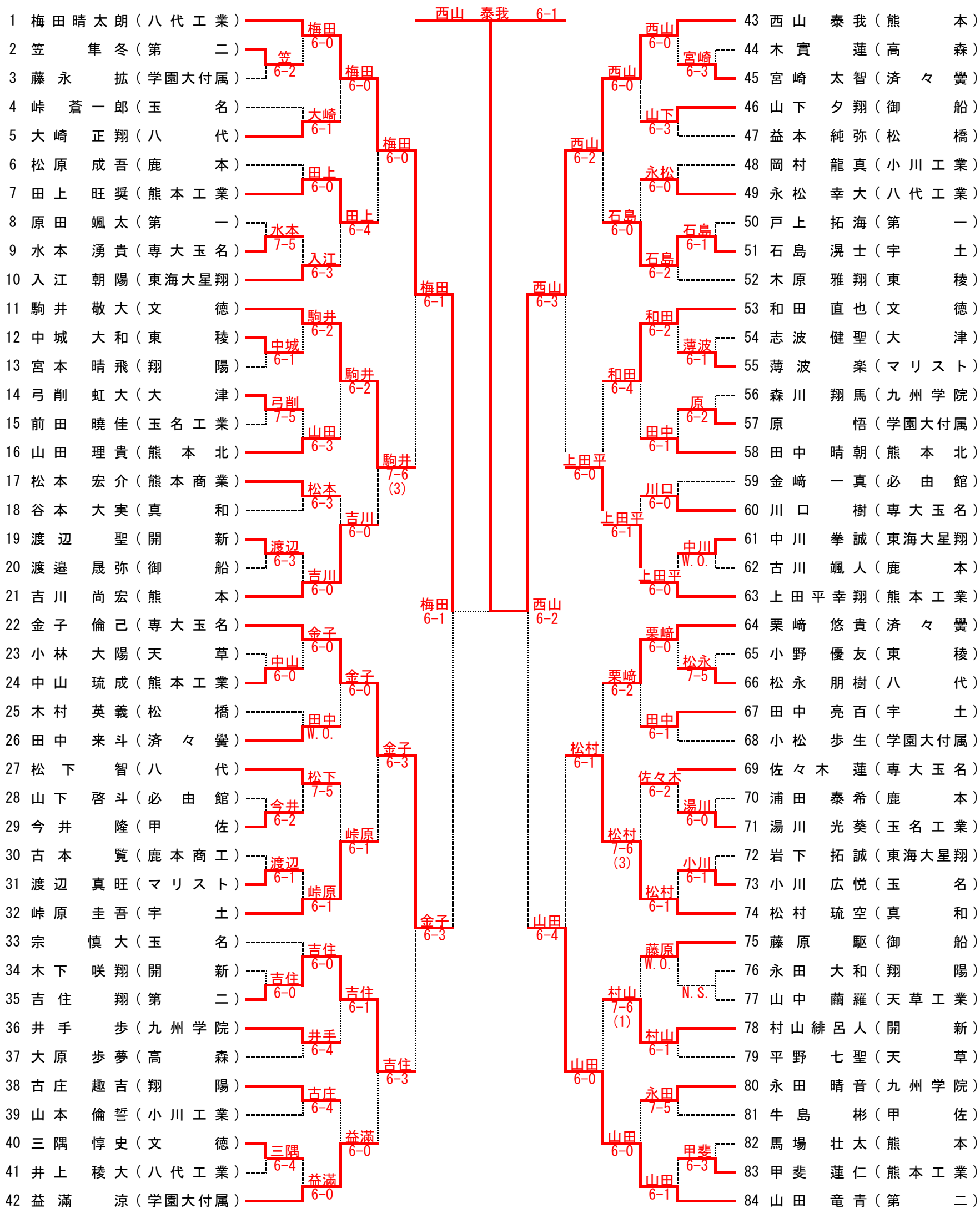

【シード順】

- ①梅田晴太郎 (八代工業)
- ②森 蒼一郎 (開新)
- ③山田 蒼矢 (第二)
- ④山田 竜青 (第二)
- ⑤西山 泰我 (熊本)
- ⑥山下 凌功 (学園大付)
- ⑦藤本 秀 (東海星翔)
- ⑧益満 涼 (学園大付)

令和3年度 熊本県高等学校テニス新人大会

2021/10/17 12:47:55 PM

9月25日・26日 10月16日・17日 於：パークドーム熊本・県民総合運動公園・植木中央公園・城南スポーツセンター・宇土運動公園

男子 シングルス

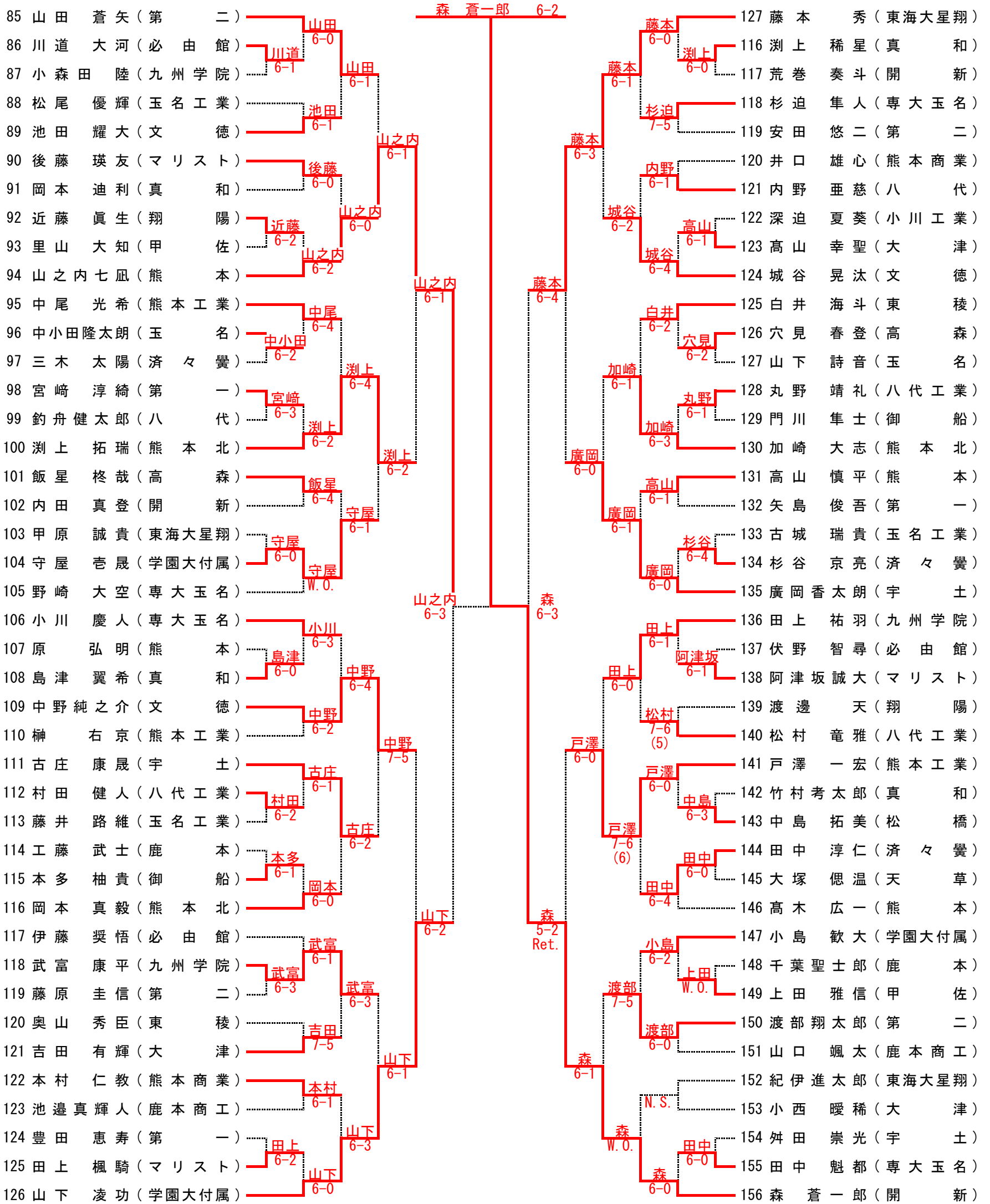

決勝戦

西山 泰我 (熊本)
森 蒼一郎 (開新)

8-1

3位決定戦

梅田晴太郎 (八代工業)
山之内七凧 (熊本)

6-3

5位決定戦

金子 倫己 (専大玉名)
山田 竜青 (第二)
山下 凌功 (学園大付属)
藤本 秀 (東海大星翔)

6-2

7位決定戦

金子 (専大玉名)
山下 (学園大付属)

7-6 (5)

6-1

令和3年度 熊本県高等学校テニス新人大会

2021/10/17 12:47:55 PM

9/25・26 10/16・17 於：パークドーム熊本・県民総合運動公園・植木中央公園・城南スポーツセンター・宇土運動公園

女子 シングルス

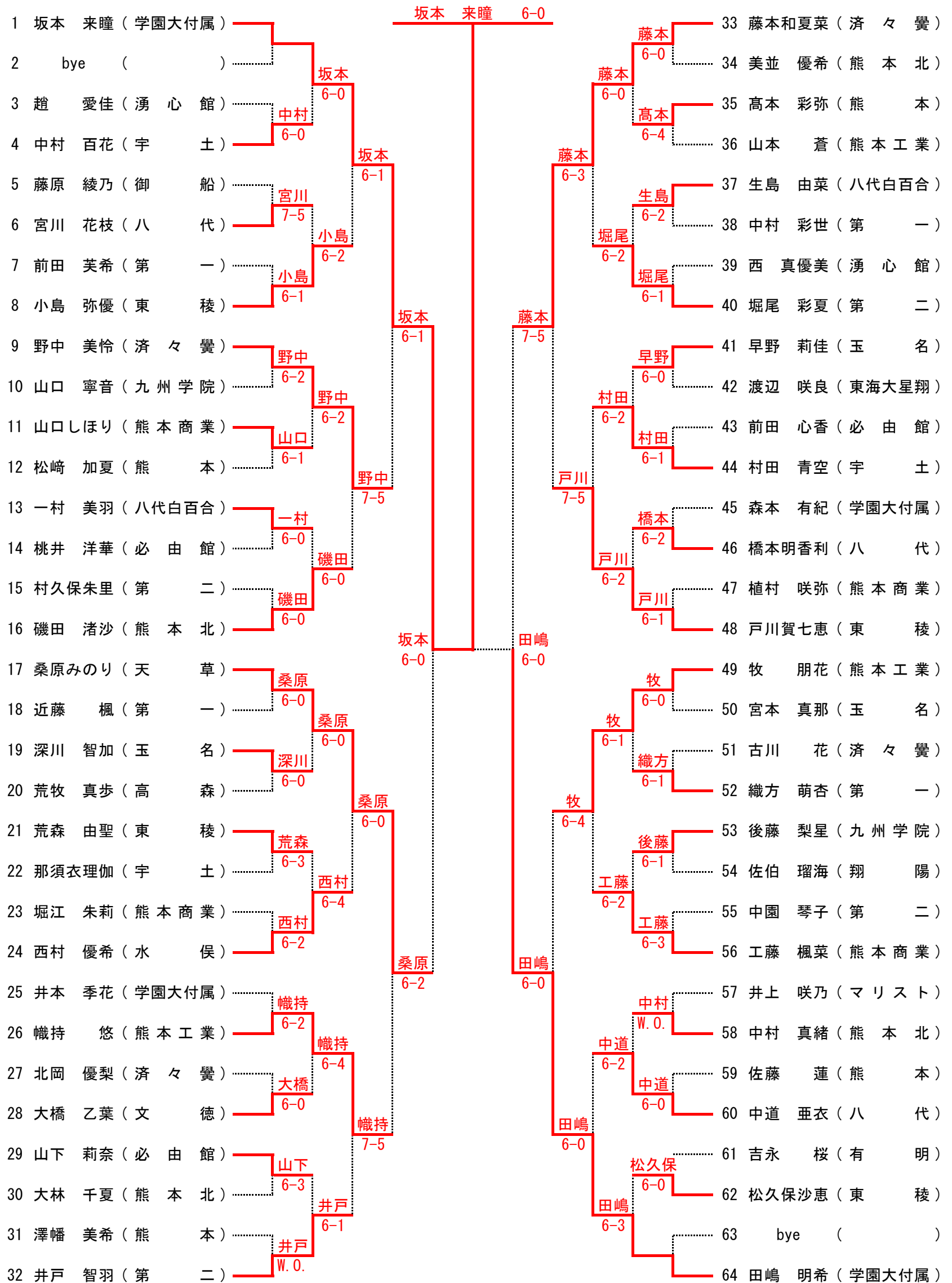

【シード順】

- ①坂本 来瞳 (学園大付属) ②梅田菜々花 (八代白百合) ③伊藤 更紗 (八代) ④田嶋 明希 (学園大付属)
- ⑤藤本和夏菜 (济々覺) ⑥隅川 遥花 (熊本) ⑦内田 稀月 (学園大付属) ⑧井戸 智羽 (第二)

令和3年度 熊本県高等学校テニス新人大会

2021/10/17 12:47:55 PM

9/25・26 10/16・17 於：パークドーム熊本・県民総合運動公園・植木中央公園・城南スポーツセンター・宇土運動公園

女子 シングルス

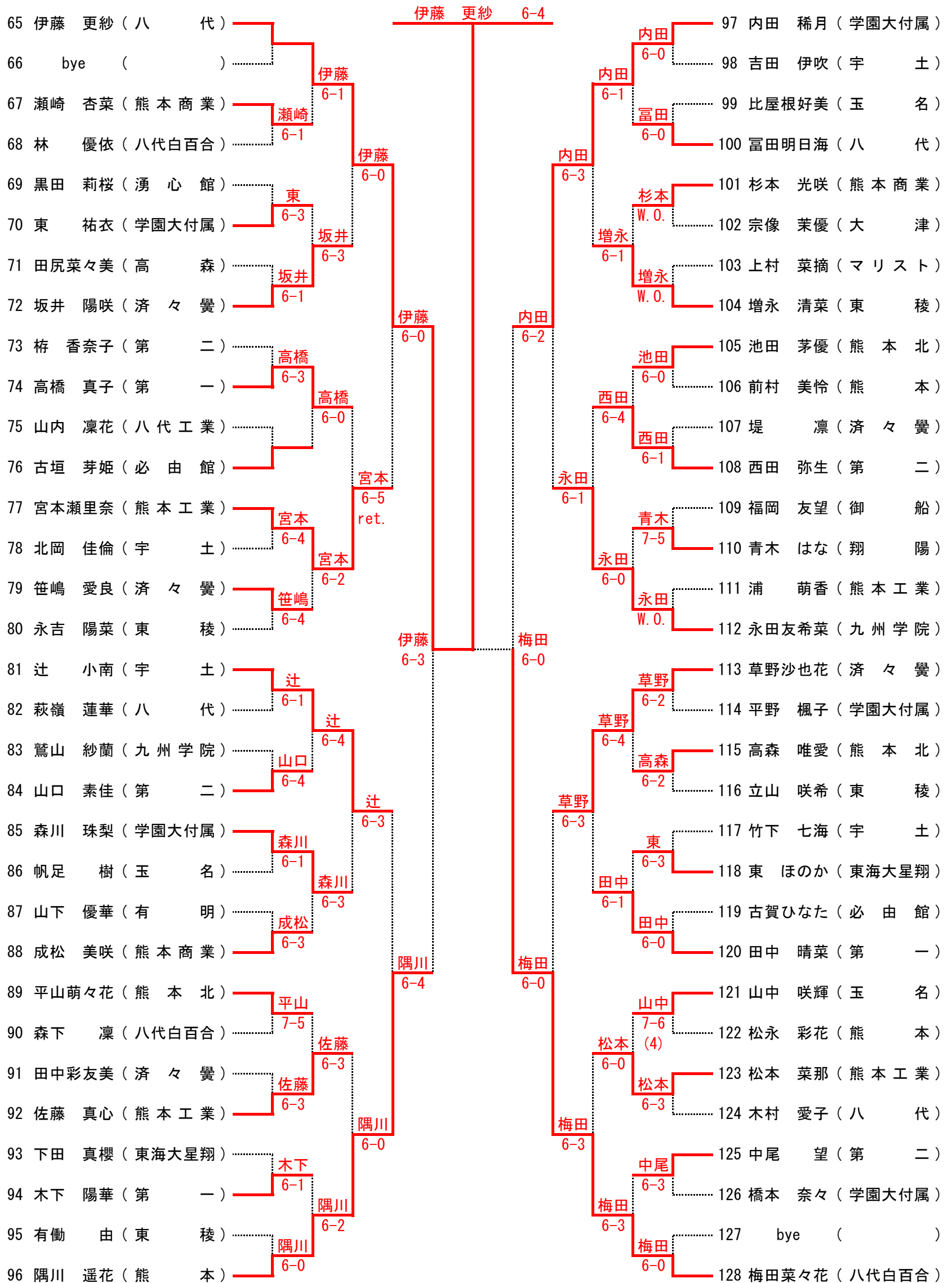

決勝戦

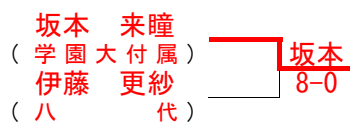

3位決定戦

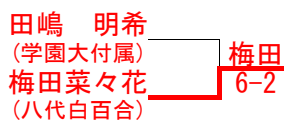

5位決定戦

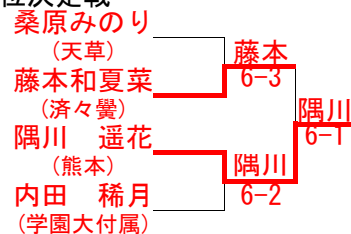

7位決定戦

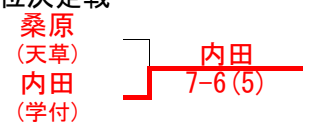

令和3年度 熊本県高等学校テニス新人大会

2021/10/17 12:47:55 PM
男子 ダブルス

5日・26日 10月16日・17日 於：パークドーム熊本・県民総合運動公園・植木中央公園・城南スポーツセンター・宇土運動

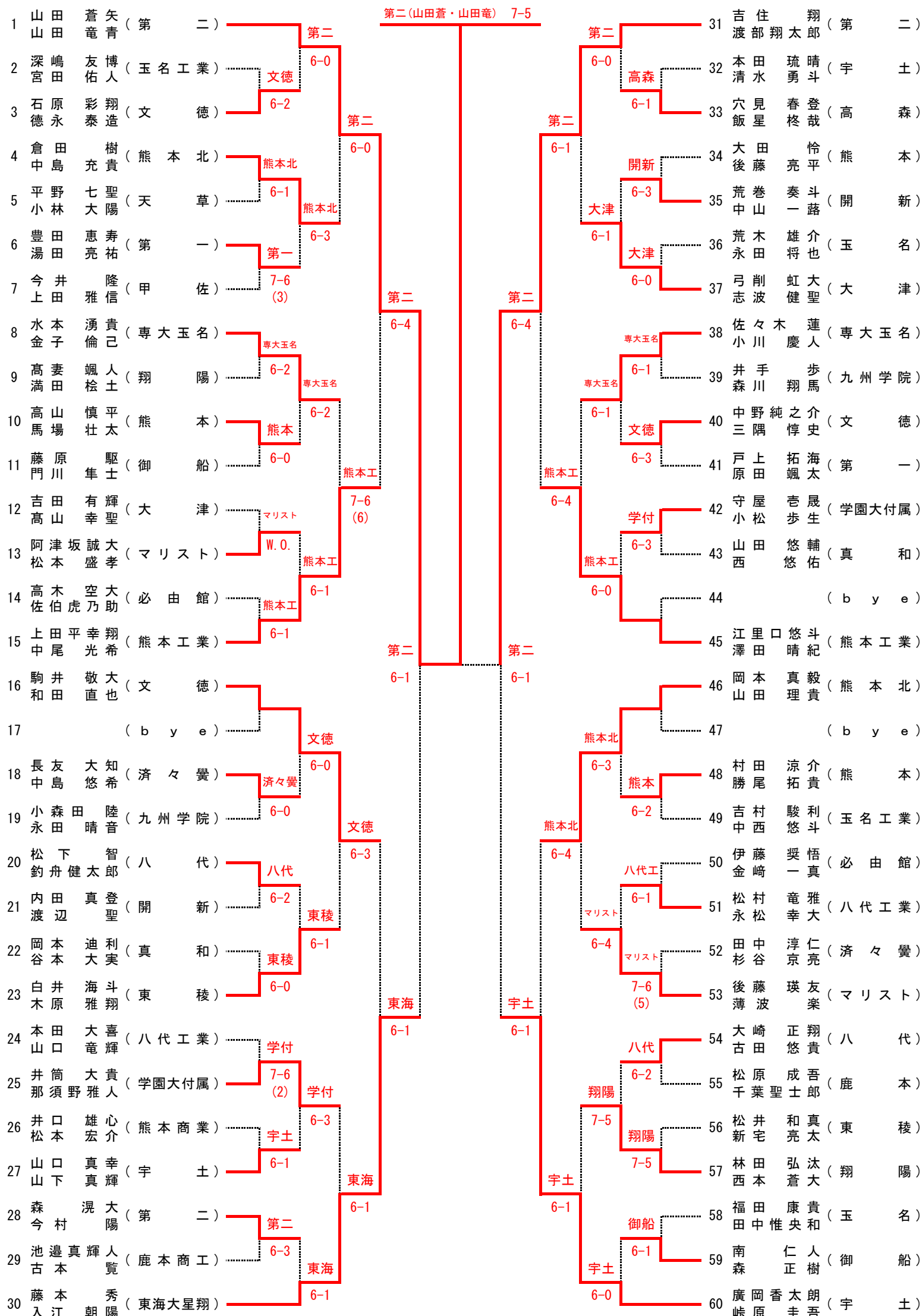

[シード順]

- ① 山田 蒼矢 (第二) ② 西山 泰我 (熊本) ③ 梅田晴太郎 (八代工業) ④ 廣岡香太朗 (宇土)
- 山田 竜青 山之内七凧 丸野 靖礼 峠原 圭吾

令和3年度 熊本県高等学校テニス新人大会

2021/10/17 12:47:55 PM
男子 ダブルス

5日・26日 10月16日・17日 於：パークドーム熊本・県民総合運動公園・植木中央公園・城南スポーツセンター・宇土運動

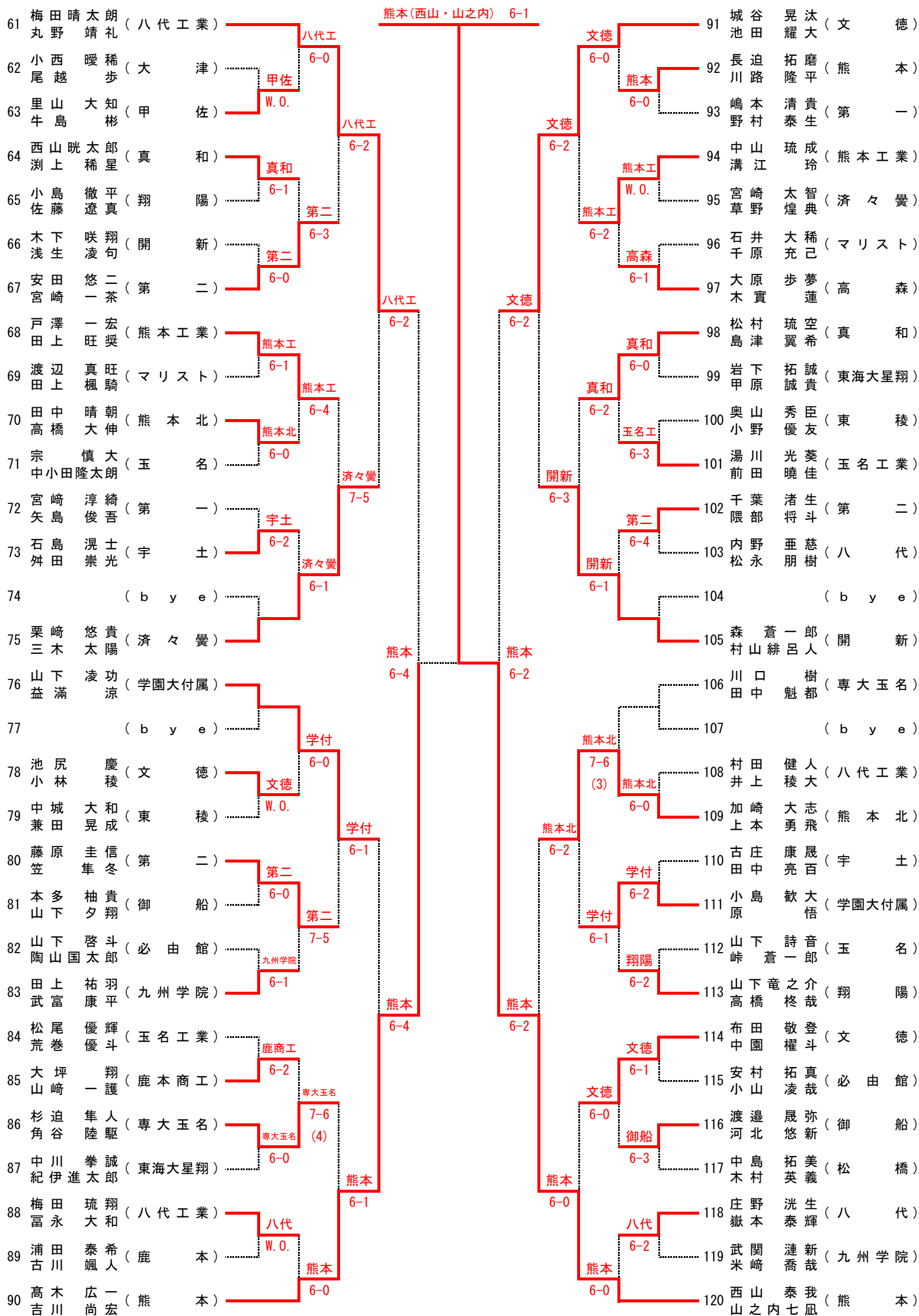

決勝戦



三位決定戦

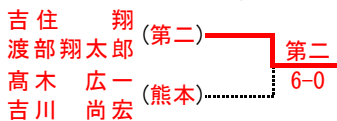

令和3年度 熊本県高等学校テニス新人大会

2021/10/17 12:47:55 PM

9月25日・26日 10月16日・17日 於：パークドーム熊本・県民総合運動公園・植木中央公園・城南スポーツセンター・宇土運動公園

女子 ダブルス

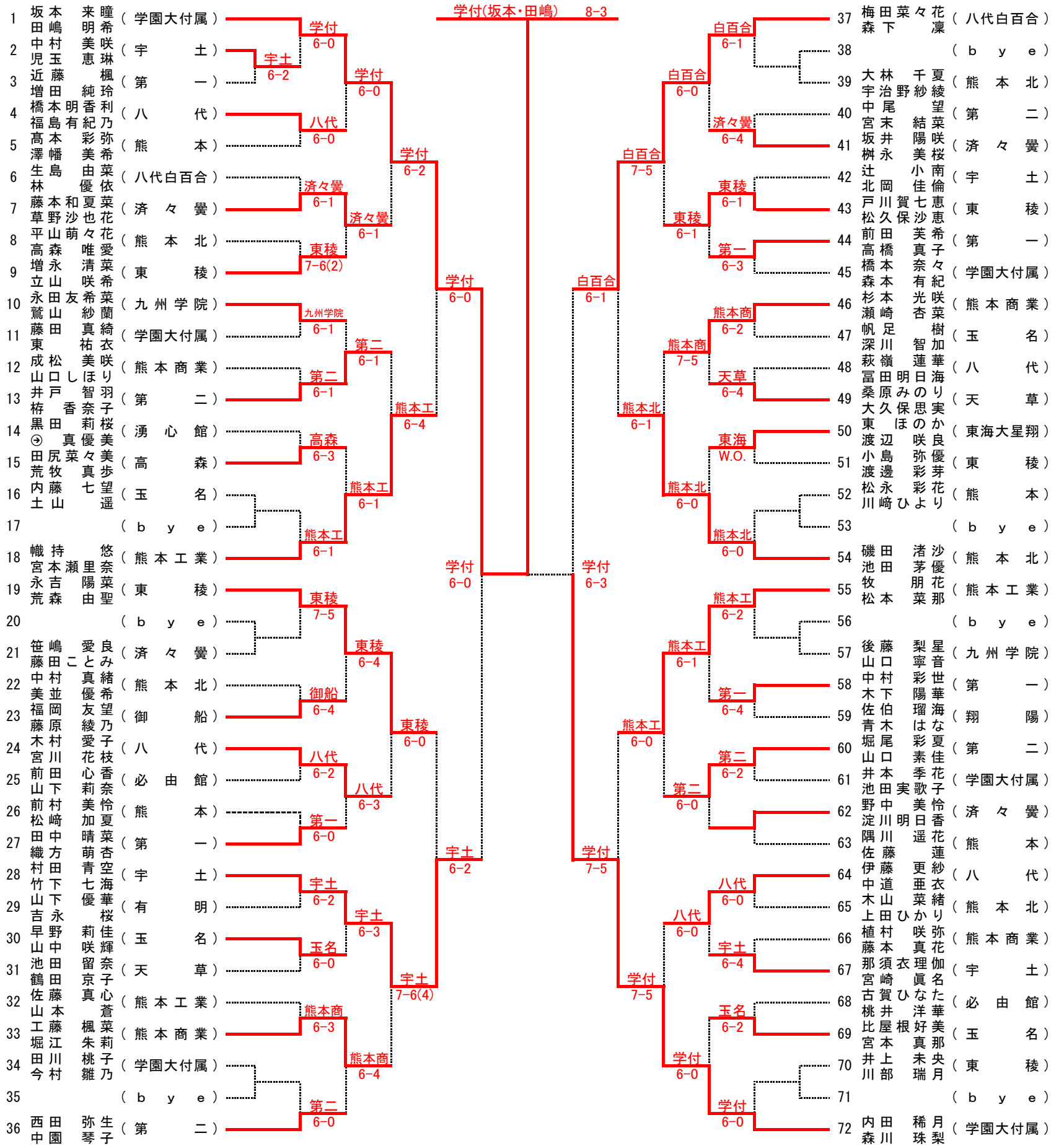

3位 決 定 戦
 村田 青空 (宇 土) 白百合
 竹下 七海 (八代白百合) 6-4
 梅田 菜々花
 森下 凛

[シード順] ① 坂本 来瞳 (学園大付属) ② 内田 稀月 (学園大付属) ③ 梅田菜々花 (八代白百合) ④ 西田 弥生 (第 二)
 田嶋 明希 森川 珠梨 森下 凛 中園 琴子