

令和3年度 熊本県高等学校総合体育大会 バスケットボール競技大会 男子組合せ

			会場別・コート別試合数											
			東海星翔		第二		熊本農業		濟々覺		大津			
期日	曜日	試合開始	競技時間		Aコート	Bコート	Cコート	Dコート	Eコート	Fコート	Gコート	Hコート	Jコート	Kコート
令和3年5月28日	金	14:00	8-2-8-7-8-2-8		3ゲーム	3ゲーム	3ゲーム	3ゲーム	3ゲーム	3ゲーム	3ゲーム	3ゲーム	3ゲーム	3ゲーム
令和3年5月29日	土	9:00	8-2-8-7-8-2-8		5ゲーム	5ゲーム	4ゲーム	5ゲーム	6ゲーム	5ゲーム	5ゲーム	5ゲーム	5ゲーム	5ゲーム
令和3年5月30日	日	9:00	10分正式4Q		*	*	6ゲーム	6ゲーム	6ゲーム	6ゲーム	*	*	*	*
令和3年6月5日	土	9:00	10分正式4Q		*	*	*	*	*	*	*	*	2ゲーム	2ゲーム
令和3年6月6日	日	9:00	10分正式4Q		2ゲーム	*	*	*	*	*	*	*	*	*

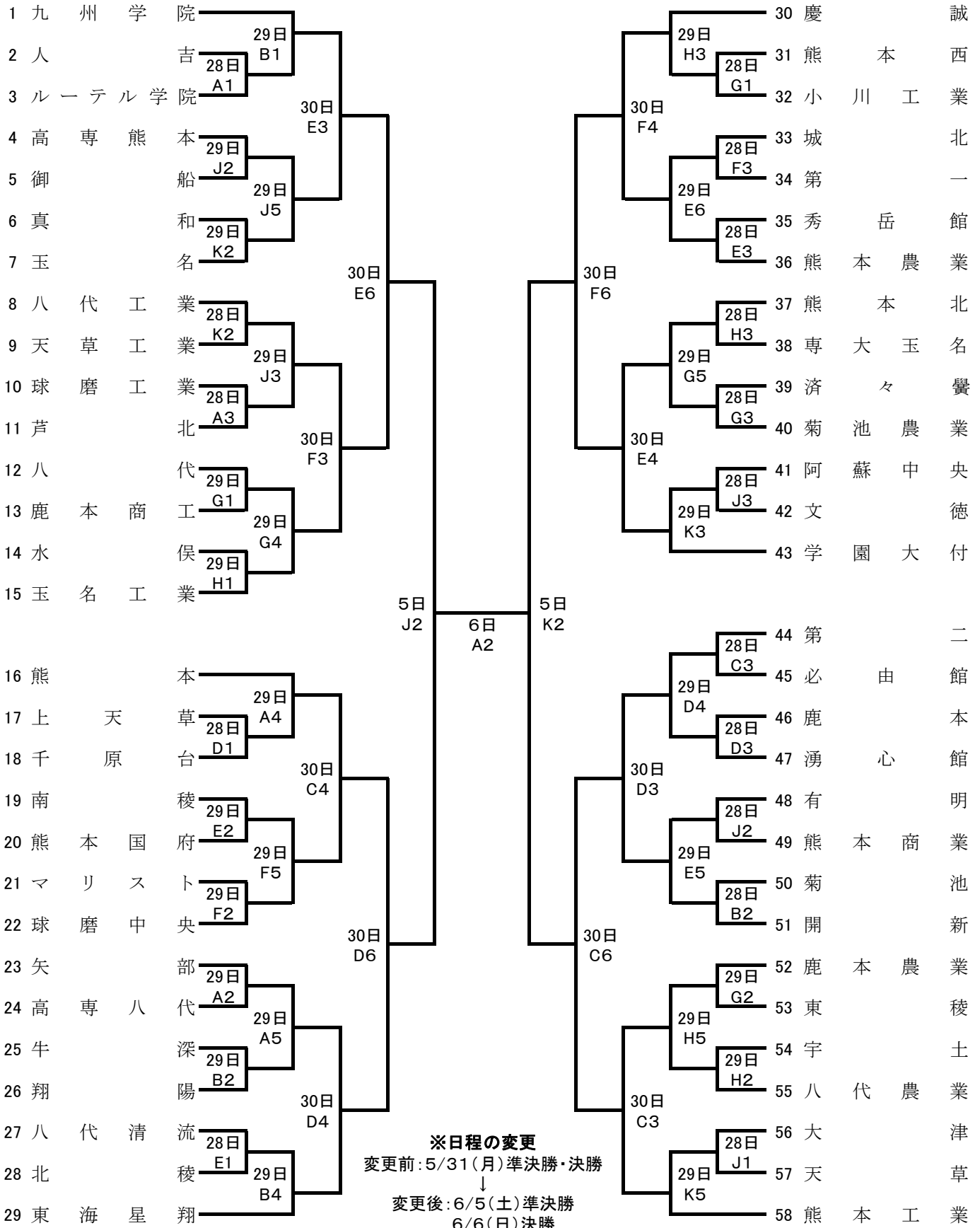

令和3年度 熊本県高等学校総合体育大会 バスケットボール競技大会 女子組合せ表

期 日	東海星翔 A・B			第二 C・D			熊本農業 E・F			済々堂 G・H			大津 J・K		
	会場	審判	報道	会場	審判	報道	会場	審判	報道	会場	審判	報道	会場	審判	報道
5月28日(金)	本郷	西村	西村	佐藤	佐藤	友川	西島	上原	上原	上村	横田	横田	渡邊	藏田	藏田
5月29日(土)	西村	藏田	上原	佐藤	佐藤	友川	西島	友川	横田	上村	有馬	有馬	渡邊	渡邊	渡邊
5月30日(日)	*	*	*	佐藤	有馬	上原	西島	東田	渡邊	*	*	*	*	*	*
6月 5日(土)	*	*	*	*	*	*	*	*	*	*	*	*	専門委員全員		
6月 6日(日)	専門委員全員			*	*	*	*	*	*	*	*	*	*	*	*

